

Referat Gospodarki Komunalnej
GK.271.30.2018

ZAPROSZENIE DO SKŁADANIA OFERT

na wykonanie podziału nieruchomości

(zamówienie, którego wartość nie przekracza wyrażonej w złotych równowartości
kwoty 30 000 euro)

Burmistrz Miasta i Gminy Łagów zaprasza do składania ofert na wykonanie czynności dotyczących **podziału nieruchomości położonej w obrębie nr 0011 Płucki, gm. Łagów, oznaczonej w ewidencji gruntów działką nr 290 tj. wydzielenia z powyższej działki części gruntu z przeznaczeniem pod sprzedaż wraz ze stabilizacją nowych punktów granicznych betonowymi granicznikami oraz zaewidencjonowaniem wyników prac geodezyjnych przez Powiatowy Ośrodek Dokumentacji Geodezyjnej i Kartograficznej w Kielcach.**

Czynności dotyczące podziału nieruchomości należy wykonać zgodnie z przepisami ustawy z dnia 17 maja 1989 r. Prawo geodezyjne i kartograficzne oraz ustawy z dnia 21 sierpnia 1997 r. o gospodarce nieruchomościami.

O udzielenie zamówienia mogą ubiegać się oferenci - geodeci posiadający uprawnienia zawodowe w zakresie prac objętych niniejszym zapytaniem ofertowym.

Oferta powinna zawierać cenę i termin realizacji zamówienia. Cena podana w ofercie powinna obejmować wszelkie koszty związane z wykonaniem przedmiotu zamówienia (w tym podatek VAT).

1. Termin składania ofert: oferty należy składać pocztą lub osobiście w zaklejonych kopertach z oznaczeniem przedmiotu zamówienia, nazwy i adresu Wykonawcy **do dnia 12.09.2018r. włącznie** (liczy się data wpływu) **do godz. 15.00** w siedzibie Zamawiającego, pokój 24 – sekretariat, w pon., śr., czw., pt. w godz. 7.30 -15.00 oraz wt. w godz. 7.30 -17.30.

2. Kryterium oceny i wyboru oferty: najniższa cena.

Zastrzega się możliwość odstąpienia od wyboru oferty, gdy ceny ofertowe odbiegać będą znacznie od cen rynkowych.

3. Termin realizacji: 4 miesiące od dnia podpisania umowy.

Za wykonanie przedmiotu zamówienia uważa się dostarczenie map podziałowych do siedziby Urzędu Miasta i Gminy w Łagowie zaewidencjonowanych przez Powiatowy Ośrodek Dokumentacji Geodezyjnej i Kartograficznej w Kielcach oraz wykonanie stabilizacji nowych punktów granicznych betonowymi granicznikami.

4. Sposób zapłaty: po wykonaniu przedmiotu zamówienia w ciągu 30 dni roboczych od dnia złożenia prawidłowo wystawionej faktury VAT.

Szczegółowe informacje dotyczące przedmiotu zamówienia można uzyskać w Urzędzie Miasta i Gminy w Łagowie, pokój nr 62 lub telefonicznie pod nr telefonu 41 3437054 wew. 316.

Zatwierdził:

Załączniki:

- Formularz ofertowy
- Wzór umowy
- Załącznik graficzny

BURMISTRZ
Paweł Marwicki

Sporządziła:
Wioletta Świątek

Kierownik
Referatu Gospodarki Komunalnej
mgr inż. Łukasz Zebrowski

UMOWA Nr

zawarta w dniu w Łagowie pomiędzy:

Gminą Łagów z siedzibą w Urzędzie Miasta i Gminy w Łagowie, ul. Rynek 62, 26-025 Łagów NIP 657-25-24-434 zwaną dalej „**Zamawiającym**” reprezentowaną przez:

Pawła Marwickiego – Burmistrza Miasta i Gminy Łagów

przy kontrasygnacie Skarbnika Miasta i Gminy Łagów – Małgorzaty Sitarz

a

Firmą:

.....
.....

zwaną dalej „**Wykonawcą**” reprezentowaną przez:

..... - właściciela

§ 1.

1. Przedmiotem umowy jest:

"Podział nieruchomości położonej w obrębie nr 0011 Płucki, gm. Łagów, oznaczonej w ewidencji gruntów działką nr 290 tj. wydzielienia z powyższej działki części gruntu z przeznaczeniem pod sprzedaż wraz ze stabilizacją nowych punktów granicznych betonowymi granicznymi oraz zaewidencjonowaniem wyników prac geodezyjnych przez Powiatowy Ośrodek Dokumentacji Geodezyjnej i Kartograficznej w Kielcach."

zgodnie z przepisami ustawy z dnia 17 maja 1989r. Prawo geodezyjne i kartograficzne oraz ustawy z dnia 21 sierpnia 1997 r. o gospodarce nieruchomościami.

2. Koszt wykonania usługi wynosi

§ 2.

Zamawiający zleca a Wykonawca przyjmuje do wykonania przedmiot umowy określony w §1.

§ 3.

Ustala się następujące terminy robót:

- rozpoczęcia robót: od dnia podpisania umowy.

- zakończenia robót: **4 miesiące** od dnia podpisania niniejszej umowy (dokładnie: dostarczenie map podziałowych do tut. Urzędu, zaewidencjonowanych przez Powiatowy Ośrodek Dokumentacji Geodezyjnej i Kartograficznej w Kielcach oraz wykonanie stabilizacji nowych punktów granicznych betonowymi granicznymi).

§ 4.

1. Strony postanawiają, że rozliczenie za wykonane prace odbędzie się po wykonaniu przedmiotu zamówienia. Za wykonanie przedmiotu zamówienia uważa się dostarczenie do tut. Urzędu map podziałowych zaewidencjonowanych przez Powiatowy Ośrodek Dokumentacji Geodezyjnej i Kartograficznej w Kielcach oraz wykonanie stabilizacji nowych punktów granicznych betonowymi granicznymi.
2. Ustala się termin płatności faktury w ciągu 30 dni od daty otrzymania prawidłowo wystawionej faktury przez Wykonawcę.

§ 5.

1. Wykonawca zobowiązuje się wykonać przedmiot umowy bez prawa zwiększenia wynagrodzenia umownego określonego w § 1 pkt. 2 niniejszej umowy.
2. Wykonawca ponosi odpowiedzialność za szkody wynikłe z niewykonania bądź niewłaściwego wykonania przedmiotu umowy.

§ 6.

Strony ustalają odpowiedzialność za niewykonanie lub nienależyte wykonanie zobowiązań umownych w formie kar umownych z następujących tytułów:

1. Wykonawca zapłaci za nie dotrzymanie terminu umownego w wysokości 2% wynagrodzenia umownego za każdy dzień zwłoki.
2. Wykonawca zapłaci Zamawiającemu karę umowną za odstąpienie od umowy z przyczyn zależnych od Wykonawcy w wysokości 40% wynagrodzenia umownego.
3. Wykonawca wyraża zgodę na to by w razie zaistnienia podstaw do domagania się zapłaty kar umownych Zamawiający potrącił kwotę stanowiącą wysokość kar umownych z dowolnej należności Wykonawcy (wynagrodzenia).

§ 7.

Wszelkie zmiany w umowie mogą być dokonywane wyłącznie w formie sporządzonego na piśmie aneksu pod rygorem nieważności, który stanowić będzie integralną część umowy.

§ 8.

Właściwym do rozpatrzenia sporów wynikłych na tle realizacji niniejszej umowy jest właściwy rzeczowo sąd w Kielcach.

§ 9.

W sprawach nie uregulowanych niniejszą umową zastosowanie mają odpowiednie przepisy Kodeksu Cywilnego.

§ 10.

Prace objęte niniejszą umową wchodzi w zakres prowadzonej przez Wykonawcę działalności gospodarczej, dlatego Wykonawca sam rozliczy się z Urzędem Skarbowym z tytułu podatku dochodowego.

§ 11.

Umowę sporządzono w trzech jednobrzmiących egzemplarzach, w tym jeden dla Wykonawcy a dwa dla Zamawiającego.

ZAMAWIAJĄCY

WYKONAWCA

Przy kontrasygnacie Skarbnika Miasta i Gminy Łagów:

Wydatki w ramach zawartej umowy będą klasyfikowane
w budżecie gminy Dział.....Rozdział.....

Gmina Łągów

Obręb 0011 Płucki

Działka nr 290

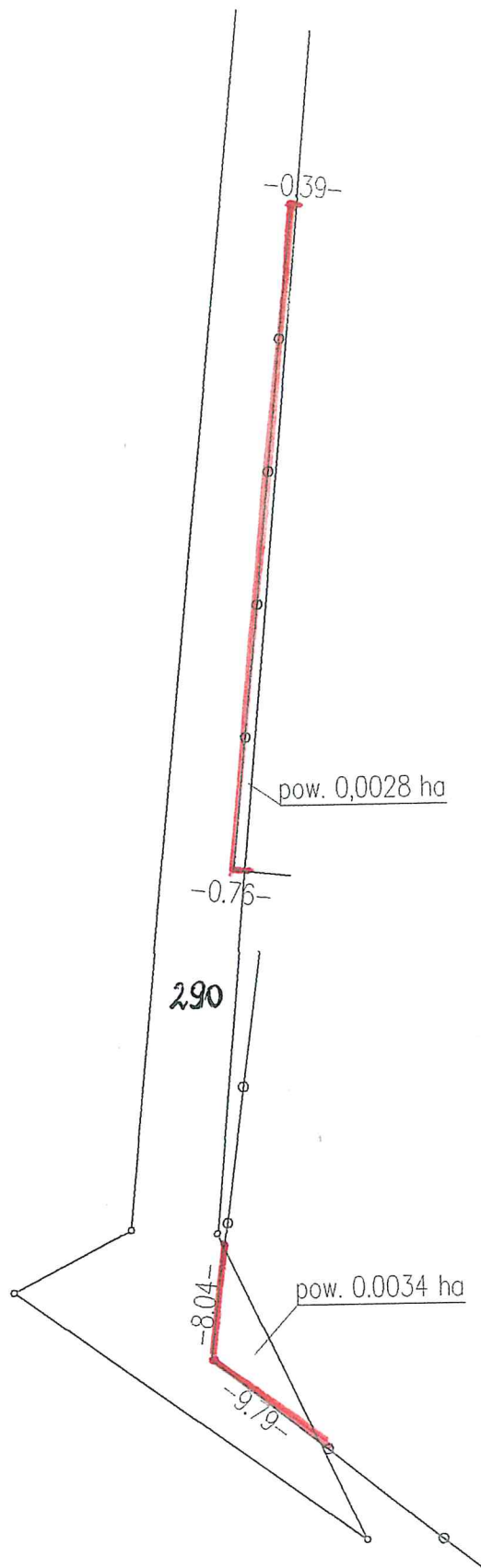

Projektowany podział działki nr 290 zaznaczono kolorem czerwonym